

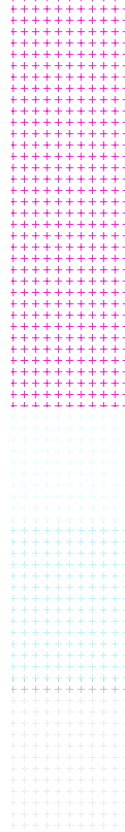

TAKE AWAY ROOM

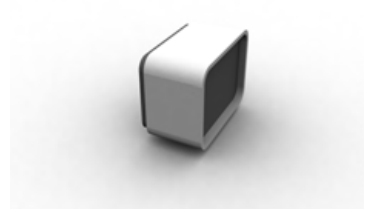

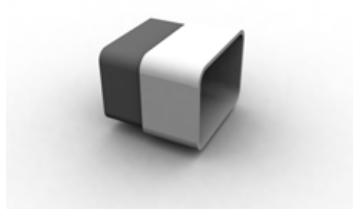
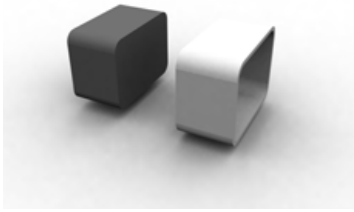

PRINZIP
IDEE



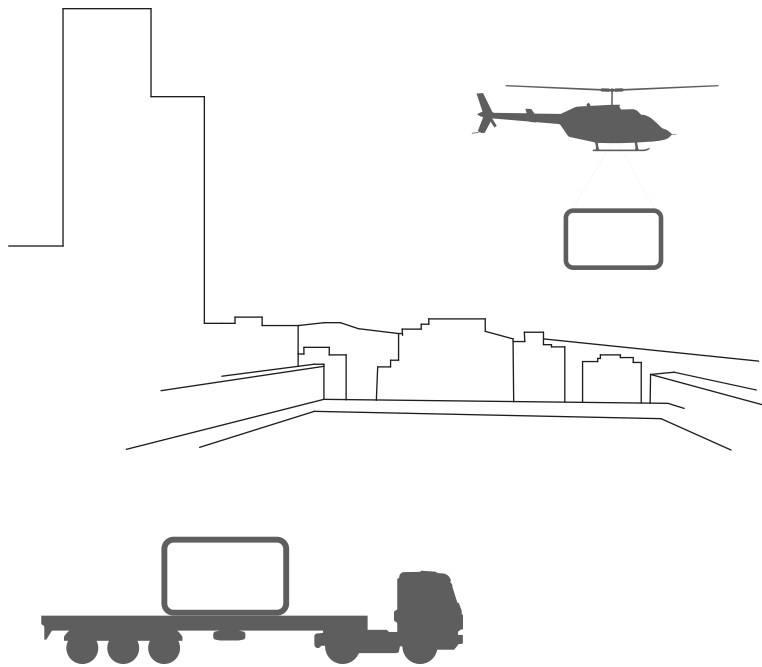

Wer heute seine ehemals immobile und kiloschwere CD- oder Vinylsammlung in Form des handlichen, in Farbe und Ausstattung anpassbaren iPod bei sich trägt, kennt die Vorzüge der Kombination von Individualisierbarkeit und Transportabilität. Zumindest die Unabhängigkeit des Musikhörers vom Ort ist dadurch mittlerweile keine Illusion mehr. TAKE_AWAY_ROOM ist, anknüpfend an die „Apple-Vision“ von der Mobilisierung immobiler Dinge, die Unabhängigkeitserklärung des Gastes vom herkömmlichen Hotel. Anstatt kostbare Freizeit auf der Suche nach einem passenden Hotel am letztendlich doch falschen Ort zu verschwenden, bestimmt der Gast einfach einen Ort für das Hotel und bekommt stets einen bestimmten Standard geboten.

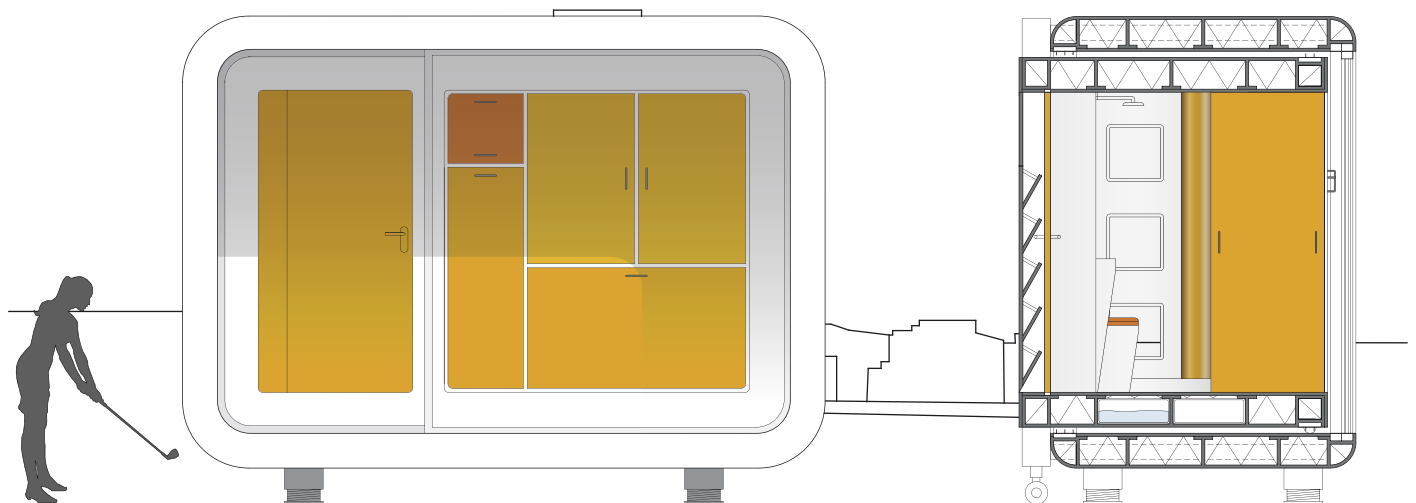

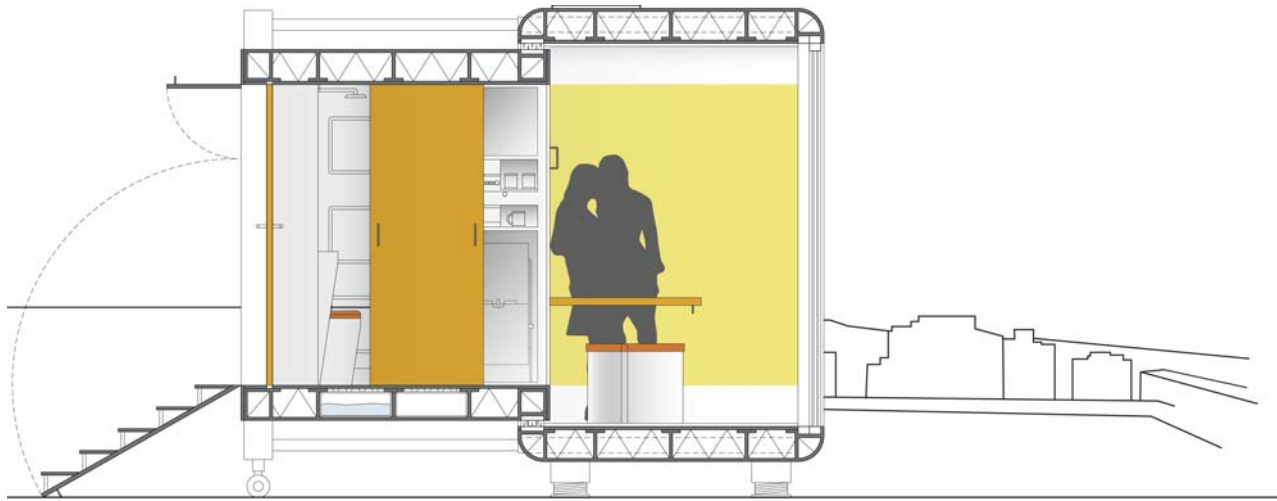

NUTZUNG
TAG

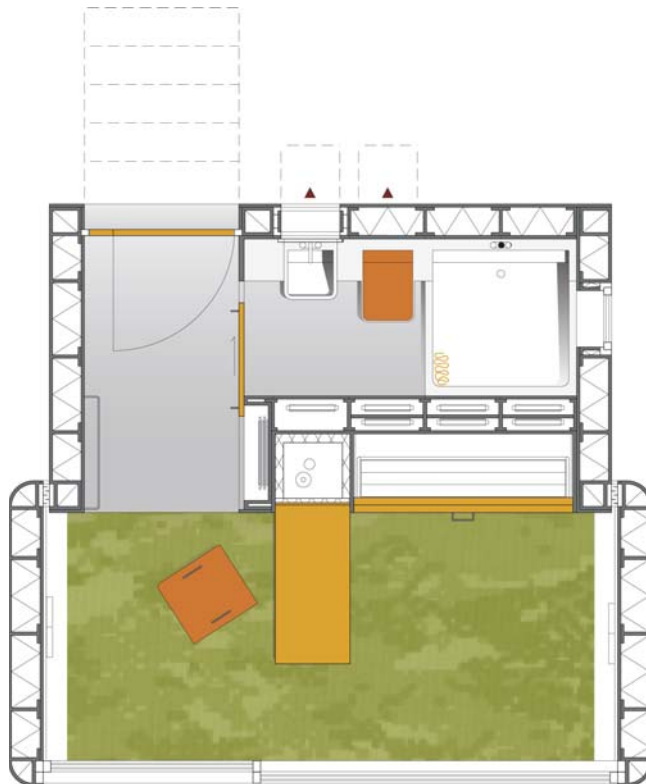

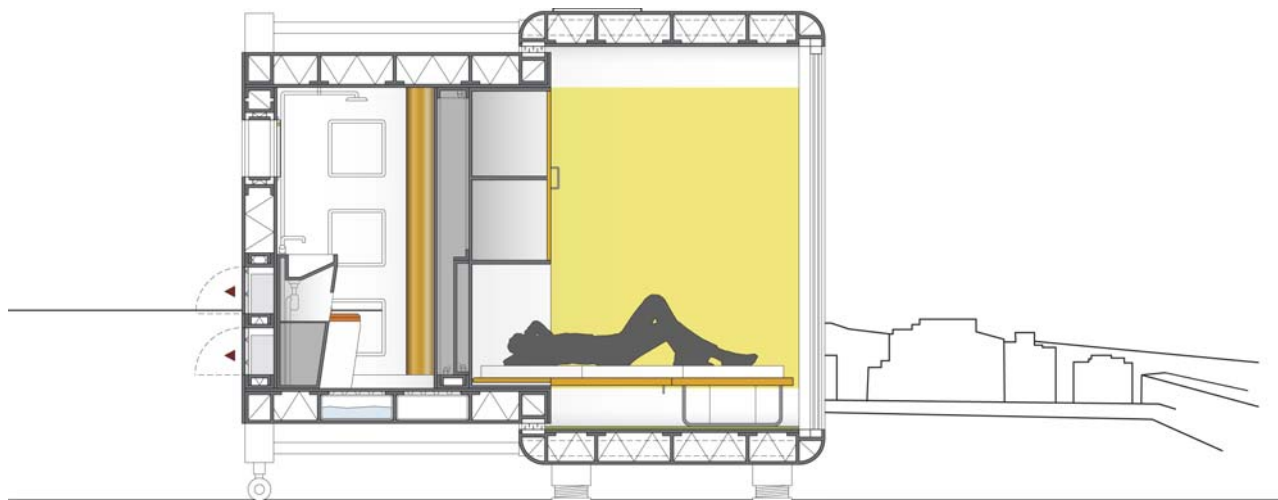

NUTZUNG
NACHT



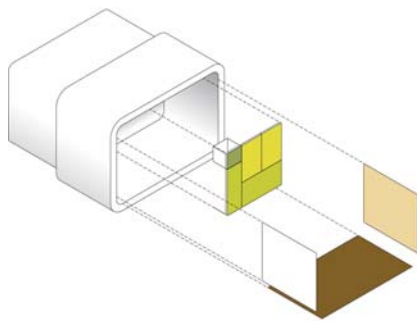

CHOCOLATE POISON

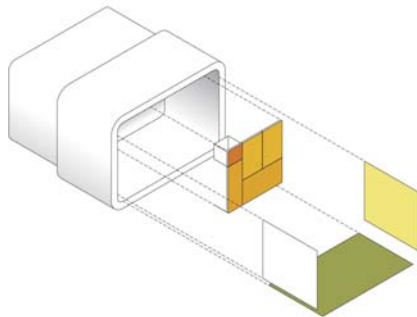

DIJITAL CAMOUFLAGE



FARBE

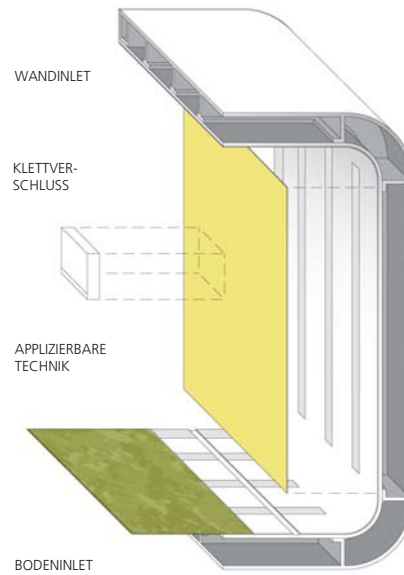



Aussenwand

GFK, weiss, hagelresistent, UV- beständig
No Drop-Beschichtung, belastungs-
optimierte Glasfaserlagen
20/25mm

Dampfsperre umlaufend

Dämmung 180mm

GFK weiss, klarlackiert
belastungsoptimiert
25 mm

Schrankfront
Alucore,
farbbeschichtet
25mm

Schrankkorpus
GFK, weiss
belastungs-
optimiert
20/25mm

Griff
Aluminium
gebürstet

hinterklebte
Diffusionsfolie
für gleichmäßige
Lichtverteilung

Klappbett:
Alucor
farbbeschichtet
50 mm

Aluminiumrohr
10mm, gebürstet

Stahlseil

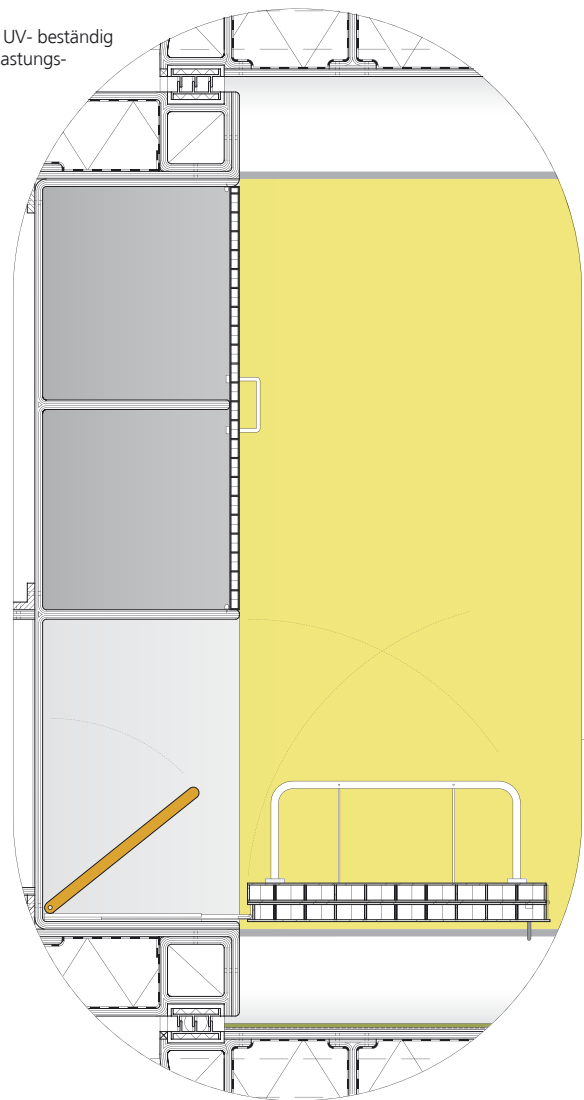

DETAIL

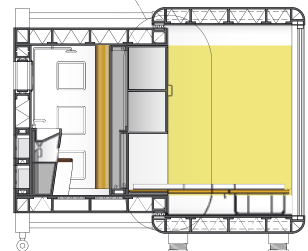

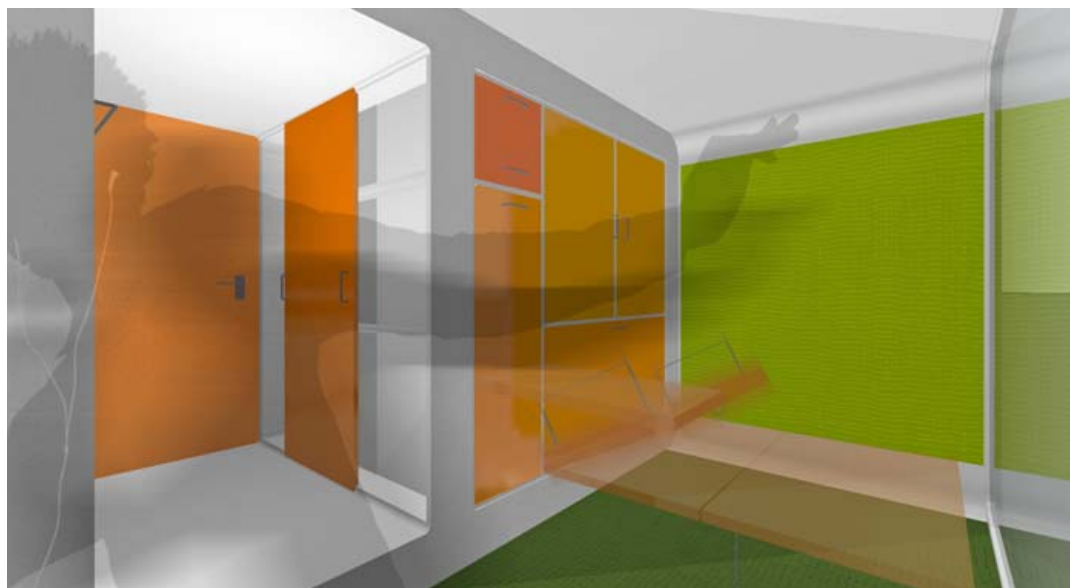

INNEN
AUSSEN





MODELL